

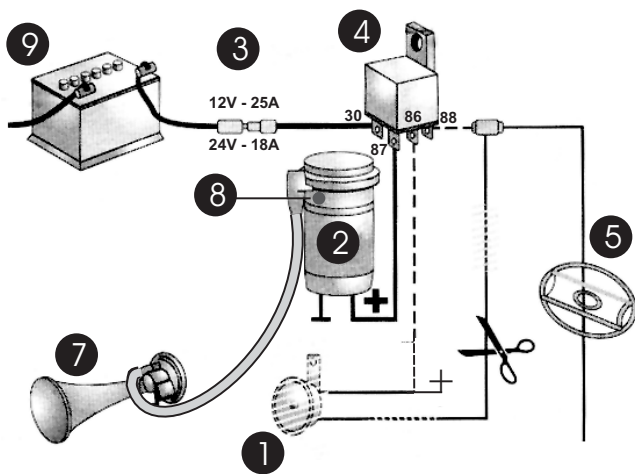

# FÁBRICA DE BUZINAS ARAPONGA<sup>®</sup>

**INSTRUÇÃO:** O compressor de ar e a corneta da buzina deverão ser instalados no seu veículo em posição vertical, o mais longe possível do motor e de fontes de calor para evitar aquecimentos excessivos. A fiação deverá ter o mínimo de distância para evitar a perda de voltagem e melhor funcionamento. Ao acionar a buzina os toques não deverão exceder a 10 segundos ininterruptamente, correndo o risco de queima do motor. Também é indispensável o uso de rele. Parafusos e arruelas para o compressor e cornetas deverão estar bem fixados.

**Buzina instalada com polo negativo(-) conectado ao botão de contato, substituindo a buzina original**



**Buzina instalada com polo positivo (+) conectado ao botão de contato, substituindo a buzina original**

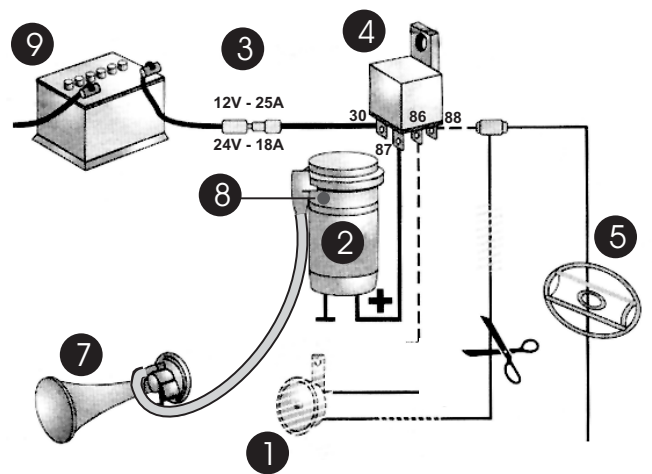

**Buzina instalada com polo negativo(-) conectado ao botão de contato, mantendo a existência da buzina original**

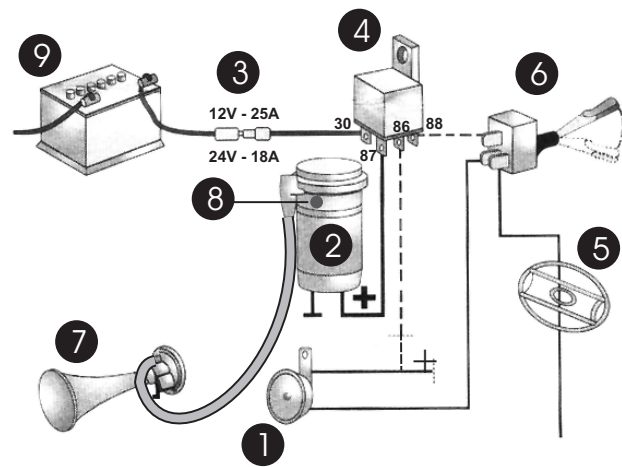

**Buzina instalada com polo positivo (+) conectado ao botão de contato, mantendo a existência da buzina original**

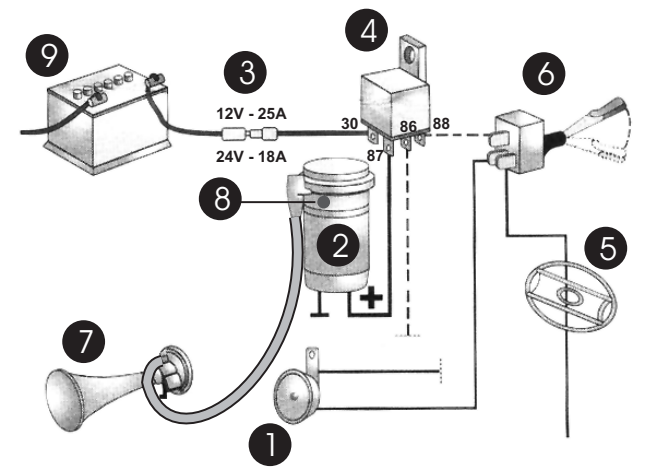

- 1 BUZINA ORIGINAL
- 2 COMPRESSOR
- 3 FUSÍVEL
- 4 RELE

- 5 BOTÃO DA BUZINA
- 6 CHAVE SELETORA
- 7 CORNETA
- 8 FILTRO DE AR

- 9 BATERIA

Existência de cabo

Novos cabos de 4mm c/ 12v  
ou 2.5 mm com 24v

Novos cabos de 1.0 mm  
Cabos a serem desconectados